

CLG-NB (슬림형)

10kN~200kN

높이 25~50mm 슬림형으로 좁은 공간에 설치 가능

특징

- 밀봉구조 · 고정밀도 · 고안정성
- 슬림형으로 취급 간단
- 산업용 기계의 시스템 센서로 최적



밀봉 구조로 슬림형 고정밀도 하중계입니다. 주로 좁은 공간이나 산업용 기계의 시스템 센서로 다양하게 사용되고 있습니다.

보호등급 IP 67상당

외관 도면

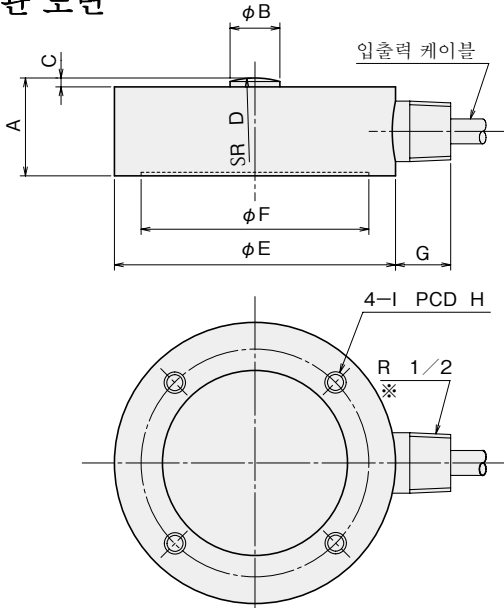

※CLG-50KNB~200KNB만

형 명	A	φB	C	D	φE	φF	G	H	I	질량 (kg)
CLG-10KNB	25	12	3	60	84	59	10	70	M5 DP8	0.9
CLG-20KNB	25	12	3	60	84	59	10	70	M5 DP8	0.9
CLG-50KNB	35	18	3	60	102	67	20	82	M8 DP10	1.8
CLG-100KNB	40	22	5	80	117	71	20	90	M8 DP10	2.6
CLG-200KNB	50	28	7	100	127	77	20	100	M8 DP10	3.8

사양

형 명	CLG-10KNB	CLG-20KNB	CLG-50KNB	CLG-100KNB	CLG-200KNB
용량	10kN	20kN	50kN	100kN	200kN
정격출력	2mV/V (4000 × 10 ⁻⁶ strain) ±0.5%				
비직선성	0.2%RO				
히스테리시스	0.2%RO				
고유진동수	10kHz	13kHz	13kHz	13kHz	13kHz
영점온도특성	0.01%RO/°C				
출력온도특성	0.005%/°C				
보상온도범위	-10~+60°C				
허용온도범위	-20~+70°C				
허용과부하	150%				
입출력저항	350Ω ±1%				
권장인가전압	6V이하				
허용인가전압	15V				
제로발란스	5%RO				
입출력케이블	φ6mm 0.35mm ² 4선 쉴드 클로로프렌 케이블5m		φ9mm 0.5mm ² 4선 쉴드 클로로프렌 케이블5m		

상기 외, 특별 주문품도 제작하고 있으므로 문의바랍니다.

관련 제품

형 명	Spherical Cap FA	Mounting Flange FB	Slide Support FC
CLG-10, 20KNB	FA-60	FB-2-70	FC-5-60
CLG-50KNB	FA-60	FB-5-82	FC-5-60
CLG-100KNB	FA-80	FB-10-90	FC-20-80
CLG-200KNB	FA-100	FB-20-100	FC-20-100

(관련 제품의 설치, 치수는 153~156쪽을 참조해 주십시오.)