



2

변환기

# KDG-PA / KDH-PA (로드셀형 토압계) 200kPa~2MPa

외경 100mm 을 스테인리스강  
측압의 영향을 받기 어려움

**특징**

- 내식성이 우수한 울 스테인리스강
- 다이어프램 타입에 비해 견고함

**외관 도면**

KDG-PA

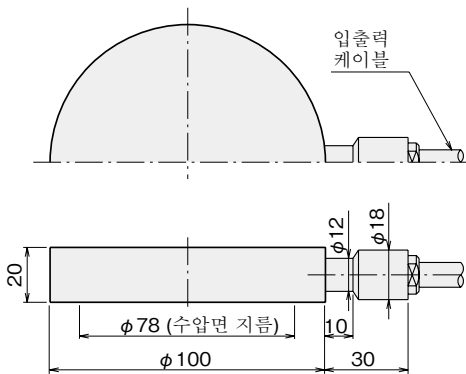

KDH-PA

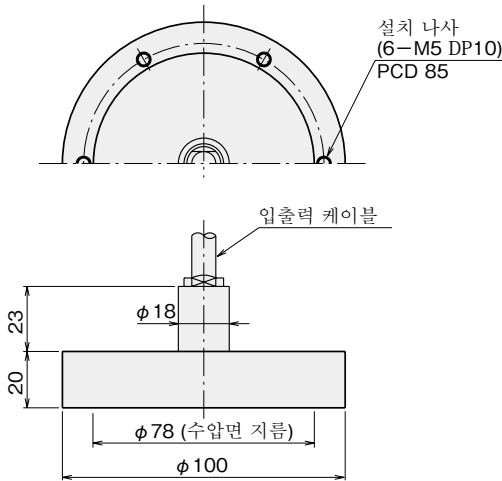

외경 100mm의 울 스테인리스강 토압계입니다.  
측압의 영향을 받기 힘든 하중계 타입의 토압계로 케이블의 방향에 따라 KDG-PA형과 KDH-PA형을 갖추고 있습니다.

보호등급 IP 68상당

토목·건축용변환기

로드셀형 토압계

KDG-PA / KDH-PA

**사양**

형명	KDG-200KPA KDH-200KPA	KDG-500KPA KDH-500KPA	KDG-1MPA KDH-1MPA	KDG-2MPA KDH-2MPA
용량	200kPa	500kPa	1MPa	2MPa
정격출력	약 1mV/V (2000 × 10 <sup>-6</sup> strain)			
비직선성	1% RO			
허용온도범위	-20 ~ +60°C			
입출력저항	350Ω			
권장인가전압	3V 이하			
허용인가전압	10V			
입출력케이블	φ9mm 0.5mm <sup>2</sup> 4선 쉴드 클로로프렌 케이블 2m			
케이블방향	KDG-PA형 : 본체 측면에 부착된 케이블 KDH-PA형 : 본체 배면에 부착된 케이블			
질량	1.2kg			

상기 외, 특별 주문품도 제작하고 있으므로 문의바랍니다.